

Signal der SBB/RhB in H0/H0m / 1:87 zur Montage an Fahrleitungen

Vielen Dank, dass Sie sich für ein Qualitätsprodukt von MicroScale Models entschieden haben. Das Modell wurde mit grösster Sorgfalt hergestellt und wird Ihnen sicher über lange Zeit Freude bereiten. Bitte lesen Sie diese Anleitung aufmerksam durch und befolgen Sie die Empfehlung für die Montage und den elektrischen Anschluss genau.

MicroScale Models erweitert das Produktesortiment laufend. Möchten Sie regelmässig über Neuigkeiten informiert werden, besuchen Sie uns im Internet unter www.microscale.ch

Vorbereitung der Montage



Arbeiten Sie sorgfältig und beachten Sie die folgenden Hinweise, um Beschädigungen Ihres Signals zu vermeiden !

1 Allgemeines

Das Signal ist sehr filigran und aus mehreren Teilen zusammgebaut. Behandeln Sie die Anschlussdrähte sehr vorsichtig !



Die Anschlussdrähte sind empfindlich gegen Beschädigungen. Arbeiten Sie beim Installieren sorgfältig, damit die Isolation der Drähte nicht beschädigt wird.

2 Montage

Bestimmen Sie den Standort des Signals. Stellen Sie sicher, dass das Signal nicht durch fahrende Züge berührt wird.

Falls nötig, kann der Signalsupport gekürzt werden. Kürzen Sie den Support mit einer feinen Laubsäge mit Metallsägeblatt.



Vermeiden Sie eine Beschädigung der Anschlussdrähte

Befestigen Sie das Signal mit Sekundenkleber und einer Fixierklammer an der Montageposition.



Löten ist nicht empfehlenswert; durch die Hitze können sich Teile des Signals lösen.

Retuschieren Sie die Schnittstelle mit einer geeigneten Farbe, z.B. TAMIYA XF-56.

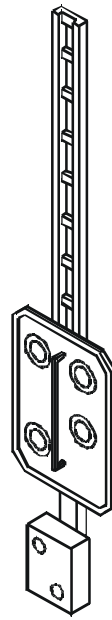

Signale zur Montage an Querträgern der Fahrleitung

Signale dieser Bauart eignen sich zur Montage an Querträgern der Fahrleitung. Sie sind vor allem im Bereich von Bahnhöfen anzutreffen.

3 Elektrischer Anschluss

Verlegen Sie die Anschlussleitungen an geeigneter Stelle. Vermeiden Sie Beschädigungen der Lackdrähte beim Einziehen.

Das elektrische Schema ist nachstehend abgebildet. Jede Lampe kann einzeln angesteuert werden.

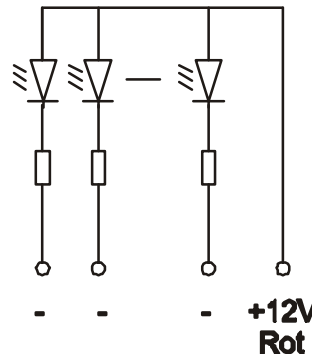

Die Lampe leuchtet, sobald der Anschluss an Masse gelegt wird. Das Signal kann mit 12V= oder 16V Wechselspannung betrieben werden.

Achtung:



Verwenden Sie keine höheren Spannungen als 12V= oder 16 V Wechselspannung. Dies führt zur Zerstörung der LED. Nicht an die Gleisspannung von digitalen Systemen anschliessen !

Darf nur mittels Sicherheitstrafo gemäss EN60742 (12V) angeschlossen werden !



CH Lesen und aufbewahren:
Spielzeug nicht geeignet
für Kinder unter 3 Jahre.
Die Kleinteile können
verschluckt oder
eingesogen werden.



F A lire et conserver:
Jouet ne convenant
pas aux enfants de
moins de 3 ans. Les
petits pieces
pourraient etre
avalees ou inhalees.



USA Please read and keep:
Toy not suitable for
children under 3 years.
Small parts may be
swallowed or inhaled.



NL Lezen et bewaren:
Speelgoed niet
geschikt voor
kinderen onder de
3 jaar. De kleine
stukjes kunnen
ingeslikt of
opgesnoeven worden.



I Leggere e conservare:
Giocattolo non adatto
a minori di 3 anni. Le
particelle potrebbero
essere ingerite o
aspirate.



E Lea guardae:
Juguete no apto para
menores de 3 anos.
Las partes pequenas
podrian ser ingeridas
o aspiradas.